

SMP SW 298 Tolatóradar használati útmutató

Funkciók

- Amikor hátramenetbe kapcsol, a rendszer automatikusan bekapcsol.
- LED kijelzővel és hanggal is figyelmeztet a távolságra.
- Vezeték nélküli kijelzővel
- Könnyű beszerelés
- Megbízható rendszer

Technikai adatok

- Működési feszültség: 12V
- Maximum áramfelvétel: 9-16V
- Működési hőmérséklet: -30°C-70°C
- Vezeték nélküli frekvencia: 40 KHz
- Érzékelési távolság: 0- 2,5 m

Beszerelés

- Általános bekötési rajz

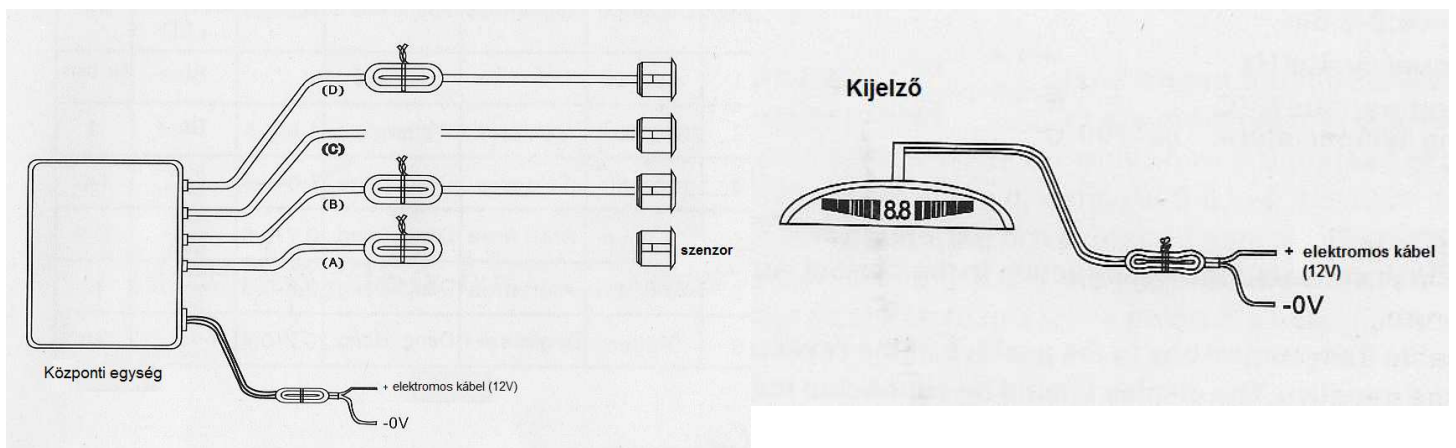

- Szenzorok bekötése

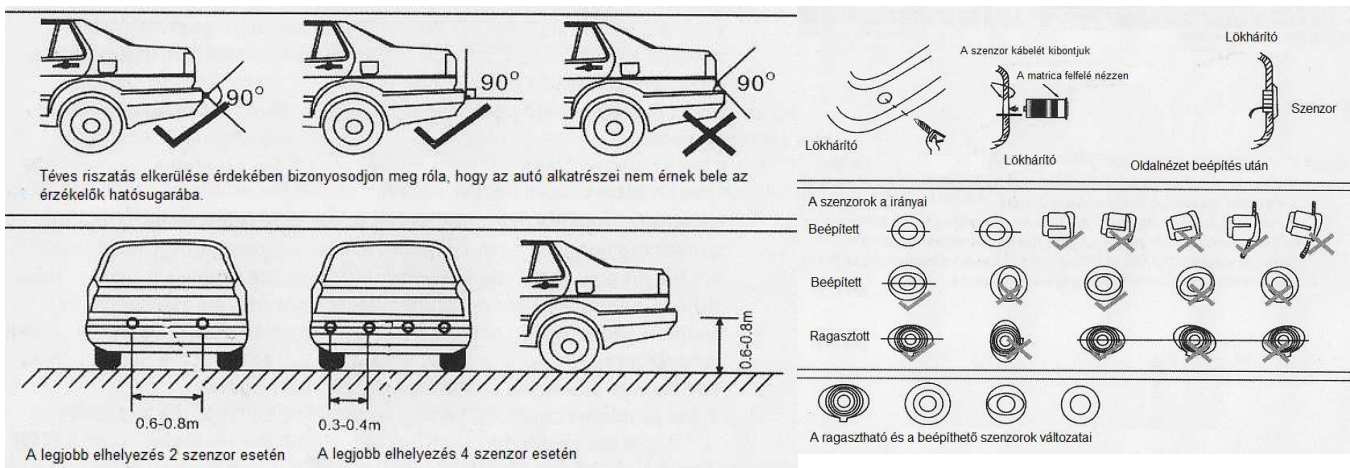

Vezetékek bekötése

A központi egység piros vezetékét a tolatólámpa pozitív pólusához kell kötni. A fekete vezetékét a tolatólámpa negatívjához. A kijelzőt ettől függetlenül kell csatlakoztatni!

FIGYELEM!

Beszereleskor a készülék bekötésekor minden esetben ellenőrizze a + illetve - vezetékét. Az új, can-bus rendszerű autók tolatólámpa, féklámpa vezetékét nem szabad közvetlenül tápvezetékeknek használni, mert az a készülék nem megfelelő működését okozza! Ebben az esetben leválasztó relé beépítése szükséges!

Hangjelzések

- A hangszóró adja a figyelmeztető hangokat.
- Amikor tolat, a rendszer automatikusan mérni kezdi a távolságot az akadály és az autó között.
- 1,5m- 1m között a hangjelzés a következő: dang...dang (ritkán), kék és zöld LEDek világítanak,
- 0,9m- 0,7m között: dang...dang (sűrűbben), valamint a kék, a zöld és a sárga LEDek világítanak
- 0,4m- 0,6m között: dang...dang (sűrűbben), valamint a kék, a zöld és a sárga LEDek világítanak.
- 0,3 m alatt: dang...dang (nagy sűrűn), valamint minden LED világít (kék, zöld, sárga és piros)
- A kijelző két sarkában levő LED sor mutatja az akadály távolságát, amikor baloldalon tűnik fel az akadály, akkor a baloldalon villan fel a nyíl, amikor a jobb oldalon van az akadály, akkor a jobb oldalon tűnik fel a nyíl.

Figyelmeztetés

- Ha folyamatos hangot hall, álljon meg, mert a rendszer nem fékez automatikusan!
- Lassan tolasson, hogy időben észlelhesse az akadályokat!
- A szenzorokról távolítsa el a havat, jeget és szennyeződést!
- Tesztelje le a radarokat, mielőtt használni kezdené!

Megjegyzés

Néhány eszköz (index, féklámpa, tolatólámpa) kibocsáthat magából olyan interferenciát, amely befolyásolhatja a tolatóradar működését. Ha a beszerelés után azt tapasztalja, hogy a tolatóradar hibás jelzést ad, amikor használja az index-, fék- vagy ködlámpát, akkor a központi egységet távolabb kell helyezni a lámpatesttől.